



STOLL

EL NUEVO
Solid 40-22 P.

STOLL Solid

Nueva pala Solid:
Ligereza, Rapidez y Diseño.



SOLID: versátil, ligera, rápida y atractiva.

Así es nuestra nueva pala Solid. Combina un diseño dinámico con la mejor funcionalidad.
Por supuesto "made in Germany". Apueste, como siempre por los mejores, apueste por STOLL.

Es imprescindible asegurarse de que el brazo basculante se haya conectado correctamente en la consola instalada en el tractor;
puede encontrar más información en las instrucciones de montaje, en el punto (...)



Home of Quality.



ELEGANCIA VERSÁTIL.
Nuestra Solid.



Solid. Polivalente.

Gran cantidad de posibilidades de aplicación; es lo que ofrece la nueva Solid. Ocho modelos diferentes aptos para tractores de entre 45 y 135 CV. La nueva Solid es una pala versátil, fácil de manejar y altamente fiable.

Especialmente ligera, la Solid tiene un muy buen rendimiento en todo tipo de terrenos en los que marca la diferencia por su rapidez. Stoll está como siempre a la última, ofreciendo las mejores palas para cada tipo de tractor, y los implementos adecuados para cada necesidad.

La nueva Solid aporta la gran ventaja de poder tener una pala STOLL con una relación óptima calidad-precio. Inspirados por los deseos de nuestros clientes, en STOLL hemos creado una pala de uso funcional y flexible, que destaca por su ligereza y rapidez a la vez que por su atractivo diseño.



Rendimiento y un diseño elegante con la mejor relación calidad-precio.





- + **PARALELOGRAMO MECÁNICO**
- + **MARCO DE ENGANCHE REFORZADO DE SERIE (EL MISMO QUE EN LAS FZ-PROFILINE)**
- + **EXCELENTES ÁNGULOS DE CARGA Y DESCARGA**
- + **PESO REDUCIDO, LO QUE LA CONVIERTE EN LA PALA MÁS RÁPIDA EN SU GAMA**
- + **TRAVESAÑO PASANTE SOLDADO POR DENTRO Y POR FUERA, PARA ASEGURAR LA MEJOR RESISTENCIA Y ESTABILIDAD**
- + **ASPECTO MODERNO**
- + **EQUIPAMIENTOS POSIBLES: HIDRO-FIX, 3ª + 4ª FUNCIÓN Y COMFORT-DRIVE**
- + **POSIBILIDAD DE PINTAR EN EL COLOR DEL TRACTOR**

Los mejores rendimientos de fuerza y altura de elevación. Valores punteros en resistencia y velocidad de carga. Comodidad de manejo. Solid: atendiendo las necesidades de los profesionales.

Prestaciones y Diseño.

La nueva Solid ayuda a los tractores de entre 45 y 135 CV a desarrollar su máxima potencia. Es la herramienta perfecta cuando se trata de levantar, coger o cargar.

Porque sabemos lo que usted está rindiendo, nosotros nos esforzamos al máximo, dirigiendo nuestros esfuerzos a las personas de acción, que viven con pasión el uso de nuestros productos.



BAJAR LA PALANCA... ¡Y A TRABAJAR!

Enganchar (y desenganchar) una pala STOLL le llevará 2 minutos. Nuestro sistema -sin herramientas, ni piezas que retirar- hacen que el acople sea rápido y sencillo. Y con nuestro Hydro-Fix podrá montar los latiguillos bajo presión.



Sistema de enganche Drive-In

Un clásico que no pasa de moda.

El sistema Drive-In es la forma más cómoda de enganchar su pala. El equipo de ingeniería de STOLL desarrolló este sistema hace más de 30 años, pero pensando en el futuro. Por eso, usted puede comprar una pala nueva y adaptarla en su tractor antiguo, contando con todas las ventajas y novedades que han evolucionado en el tiempo, pero pudiendo confiar en su sistema de enganche. Fiable y utilizado más de 250.000 veces.

Listo para trabajar en dos minutos:



1 Aproxime el tractor y deje que el pilar deslice por el anclaje hasta que el bulón superior llegue al final de la rampa.



2 El Hydro-Fix le permite enganchar todos los latiguillos a la vez ¡y bajo presión! Una vez en el tractor, levante ligeramente la pala, y el bulón superior quedará retenido en el gancho.



3 Baje la palanca de cierre para que el montaje quede seguro. Levante más la pala.



4 Suba las patas hasta que queden recogidas bajo los brazos.

Conducción suave con Comfort-Drive.

Comodidad en el tractor, también en terrenos irregulares – gracias al sistema de amortiguación Comfort-Drive

- Ya sea por carretera o en el campo, el Comfort-Drive consigue una conducción cómoda y segura. Especialmente en condiciones de terreno de ondulaciones muy cortas y de viaje rápido por carretera, nuestro Comfort Drive ayuda a eliminar los golpes.
- Este accesorio reduce los golpes causados por el transporte de cargas y las irregularidades del terreno. – Protege así el tractor a la vez que cuida la espalda del conductor.
- Visibilidad asegurada. El acumulador hidráulico está instalado entre el brazo de carga y el cilindro elevador, con lo cual está perfectamente protegido.
- Conclusión: el Comfort-Drive es otra solución más de alto nivel de STOLL.

¿Cómo funciona el Comfort Drive?

El acumulador de hidrógeno, montado bajo el brazo, va conectado a la línea de descenso de la pala. Al aumentar los baches la presión en esta línea hidráulica, el hidrógeno del acumulador se contrae para permitir que entre el exceso de aceite. De esta manera conseguimos que usted vaya tranquilo y cómodo en su asiento. STOLL siempre trabaja para su máxima comodidad y rendimiento.

Especialmente necesario en tractores sin suspensión en el eje delantero, el Comfort-Drive cuida el tractor, y a su conductor.

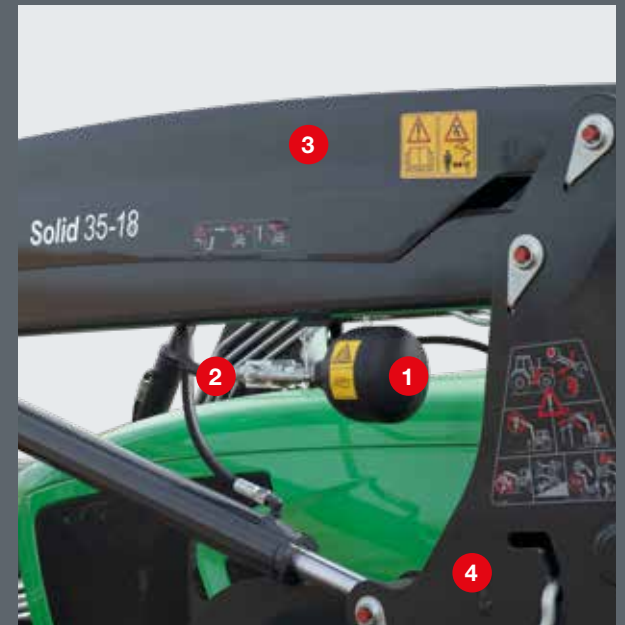

El Comfort-Drive queda protegido entre el pilar izquierdo y el brazo. Mediante la llave de paso puede conectarlo y desconectarlo cuando lo necesite.

- 1** Acumulador de nitrógeno
- 2** Llave de paso
- 3** Brazo de la pala
- 4** Pilar



El implemento siempre listo para trabajar

Enganchar el implemento – tan rápido como un parada en boxes



1 Enganche el bulón superior.



2 Recoja el implemento. El seguro se cierra automáticamente.



3 Conectar los latiguillos.

Ángulo de carga



Todo queda dentro: Gracias al excelente ángulo de carga, no hay pérdida de material al cargar.

Ángulo de descarga



Así el cazo se vacía por completo. Estos ángulos de carga y descarga aseguran el mejor rendimiento, y el menor tiempo en realizar la tarea.

Tercera función



Para cualquier implemento que necesita una función hidráulica adicional (pinzas para pacas, cazos desensiladores, etc.).



Marco de enganche reforzado, de serie.



Si lo desea, puede encargar su pala con el marco de enganche por patines Skid Steer.

STOLL siempre se caracteriza por tener los mejores ángulos de carga y descarga. Esto, unido a los cazos con forma cónica, más abiertos en la boca, hace que cargar y descargar todo tipo de material sea un trabajo sencillo y rápido.

Gama de implementos – Ligeros y resistentes.

Las palas Solid son perfectas para trabajar tanto con implementos Global, como con nuestra gama más completa de implementos para FZ ProfiLine. Por eso es nuestra pala todoterreno.

Horquilla portapalets – Sencillez para trabajar con palets. Gracias a su robusto diseño, es posible cargar hasta 1.000 kg a la vez con la horquilla portapalets. La separación de las púas se ajusta según necesidades.



Nº de ref.	Capacidad de carga en kg	Longitud de púas en mm	Peso en kg				
Horquilla portapalets							
3567980	1.000	1.000	113				
Bastidor							
3567990	1.000	–	59				
Uñas portapalets (datos por unidad)							
3570700	500	1.000	27				





Pinza para pacas encintadas – Evita los daños a las pacas encintadas. La pinza para pacas encintadas no tiene bordes cortantes y fue desarrollada especialmente para la carga y el transporte de pacas encintadas.

Nº de ref.	Ancho de apertura en mm (el más grande / más pequeño)	Peso en kg					
3714810	1.400/800	114					
Para pacas redondas desde 0,80 m hasta 1,40 m, requiere 3ª función							



Cazo para materiales ligeros – Ideal para usos ligeros y semi-pesados. También es adecuada para cargar material suelto a granel.

Nº de ref.	Ancho en m	Volumen colmado en m³	Volumen enrasado en m³	Peso en kg			
3550490	1,40	0,45	0,36	99			
3550500	1,60	0,52	0,41	109			
3550510	1,85	0,61	0,48	131			
3550520	2,10	0,70	0,55	171			



Pincho para pacas – Un pincho para todas las pacas. Transporte pacas redondas y cuadradas de modo sencillo y seguro con el pincho para pacas. Dependiendo de la aplicación, hay 4 posiciones posibles para las púas en el cuadro.

Nº de ref.	Capacidad de carga en kg	Longitud de púas en mm	Peso en kg				
3611810	700	2x800	68				
3608420	700	2x1.200	76				
Bastidor							
3608430			58				
Dientes							
0476240		800	5				
Dientes							
1330130		1.200	9				

El pincho para pacas fue desarrollada para la manipulación de pacas redondas y rectangulares.

¿Necesita datos? ¡Aquí encontrará toda la información relevante!

Solid	Típo			30-16		35-18		38-20		40-22
				P	H	P	H	P	H	P
Apto para tractores con potencia kW / CV			kW PS	35-50 45-65		40-60 55-80		50-80 65-100		60-100 80-135
Fuerza elevación en punto de rotación de herramienta	abajo arriba	Q1 Q2	daN	1.560 1.220		1.810 1.270		1.960 1.410		2.100 1.530
Fuerza elevación (pala) 300 mm delante del punto de rotación	abajo arriba	N1 N2	daN	1.560 1.220	1.310 1.000	1.810 1.270	1.520 1.050	1.960 1.410	1.670 1.180	2.100 1.530
Fuerza elevación (palet) 900 mm delante del punto de rotación	abajo arriba	M1 M2	daN	1.560 1.220	990 740	1.810 1.270	1.160 780	1.960 1.410	1.300 890	2.100 1.530
Fuerza de apertura 900 mm delante del punto de pivote		R	daN	1.870	1.590	2.310	1.570	2.360	2.120	2.600
Máxima altura en el punto de pivote		H	mm	3.010		3.460		3.760		4.080
Altura de descarga (H-210)		L	mm	2.800		3.250		3.550		3.870
Altura de vaciado		A	mm	1.920		2.390		2.710		3.040
Distancia de vaciado		W	mm	600		650		700		785
Profundidad		S	mm	210		210		210		210
Altura de pivote del brazo		B	mm	1.400		1.660		1.780		1.930
Ángulo de carga	abajo	X	°grados	43		43		46		46
Ángulo de descarga	arriba	Z	°grados	63		63		58		58
Rendimiento de bomba			l/min.	50		50		50		60
Tiempo de elevación			Seg.	4		4		5		5
Tiempo de carga, herramienta	abajo		Seg.	1,5		1,5		1,5		1,5
Tiempo de descarga, herramienta	arriba		Seg.	1,7		1,7		1,7		1,7
Peso, brazo de carga sin herramienta			kg	315	275	335	290	355	315	395

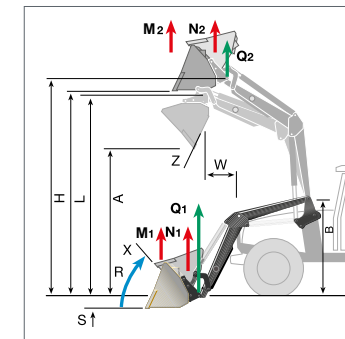

Los datos proporcionados se corresponden con la media. Estos pueden diferir en función del modelo de tractor.

* Debido al riesgo de vuelco del tractor, las operaciones con la pala deben llevarse a cabo con un contrapeso adecuado en la parte trasera del tractor.

¡Calculado con una presión hidráulica de 195 bar!



MowersIbérica

Pol. Ind. "El Clavillo". C / Río Oca 8-14
09195 Villariego - BURGOS
Tel: +34 (0) 947 / 10 16 02
info@mowersiberica.com

www.mowersiberica.com